

SOLENOID VALVE

스팀용 | Steam | 蒸汽

2웨이 솔레노이드 밸브(상시 닫힘형, 파일럿 킥 방식)

2通电磁阀 (常闭型, PILOT KICK CONTROL)

2WAY SOLENOID VALVE (NORMALLY CLOSED TYPE, PILOT KICK CONTROL)

특징 | 特点 | FEATURES

- 파일럿-피스톤에 의해 작동되는 밸브
- 스팀 최대 압력 0.7MPa과 최대온도 180°C까지 사용되는 고온용 밸브
- pilot-piston工作方式
- 用于最高压力 0.7MPa, 最高温度180°C的高温用阀门
- The valve will be operated by a pilot-piston.
- The valve for steam is workable at the maximum pressure of 0.7MPa and up to 180°C

응용분야 | 应用范围 | APPLICATIONS

- 증기배관, 세탁기, 스팀쿠커, 살균소독기, 열교환기, 식음료공정, STEAM PRESS, 염색기계 등
- 蒸汽管道, 洗涤器, 蒸汽cooker, 杀菌消毒器, 热交换器, 食饮料工程, 染色设备等
- Steam piping, Washing machine, Steam cooker, Sterilizers, Food & beverage lines, Steam presses, Dyeing machines, etc.

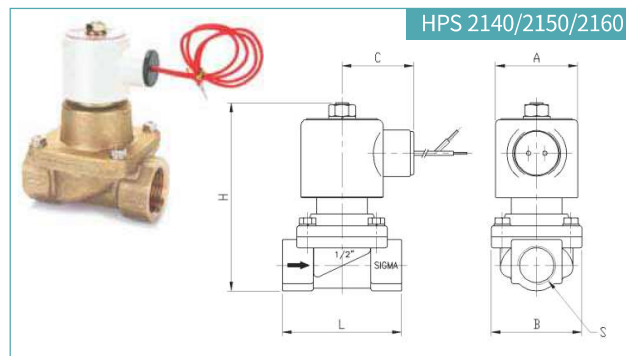
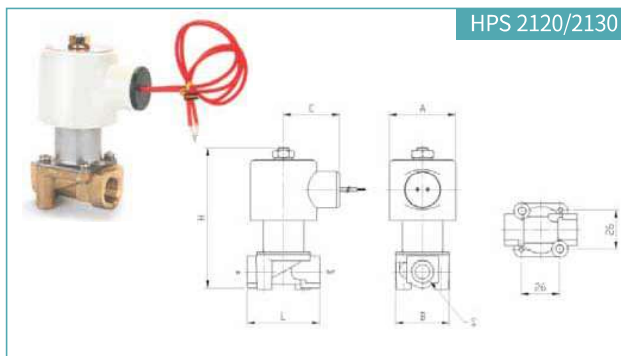

■ 치수 | 尺寸 | DIMENSION

MODEL	L	H	A	B	C	연결부 连接口 CONNECTION	중량 重量 WEIGHT
HPS 2120 (8A)	50	97	45	38	40	Rc 1/4"	495g
HPS 2130 (10A)	50	97	45	38	40	Rc 3/8"	480g
HPS 2140 (15A)	66	100	45	50	40	Rc 1/2"	723g
HPS 2150 (20A)	85	123	45	63	40	Rc 3/4"	1,270g
HPS 2160 (25A)	93	132	45	73	40	Rc 1"	1,540g

■ 표준 사양 | 标准规格 | STANDARD SPECIFICATION

사용 유체 工作流体 WORKING FLUID	스팀 蒸汽 STEAM	리드선 길이 导线长度 THE LENGTH OF LEAD WIRE	260mm
사용 압력 工作压力 OPERATING PRESSURE	0.05 ~ 0.7 MPa	사용 온도 流体温度 FLUID TEMPERATURE	0 ~ 180°C
사용 전압 工作电压 VOLTAGE	AC220V, AC110V DC24V, DC12V	몸체 재질 阀体材质 BODY MATERIAL	황 동 黄铜 BRASS
소비 전력 功率消耗 POWER CONSUMPTION	AC220V : 19VA DC24V : 14W	시트 재질 密封件材质 SEAT MATERIAL	테프론 TEFLON
절연 종별 线圈绝缘 COIL INSULATION	CLASS H	옵 션 选项 OPTION	시트 密封件 SEAT : EPDM, CR, FKM 나사규격 螺纹规格 CONNECTION : PF, NPT 코일 COIL : DIN 컨넥터형

※ 이 제품의 사양은 품질향상을 위하여 예고없이 변경될 수 있습니다. 对于本产品的性能改善, 可事前 (无预告) 变更产品的规格。